

ITALIANO

VALVOLA LAMELLARE

Procedimento: smontare la cassetta filtro, il carburatore, il collettore e la valvola lamellare originale; montare il nuovo pacco lamellare, inserire la valvola lamellare nel suo alloggiamento e rimontare collettore, carburatore e filtro. Consigliamo di effettuare sempre una verifica della carburazione e la pulizia del filtro aria.

Consultate i nostri cataloghi o il sito www.polini.com.

Motori Yamaha-Minarelli orizzontale-Big Evolution: per l'alloggiamento della valvola lavorare il carter come a disegno 1.

Motori Piaggio - valvola lamellare: montare gli inserti guidaflusso solo se accoppiati al collettore aspirazione in gomma Polini.

Non utilizzare gli inserti con il collettore d'aspirazione originale.

Motori Piaggio - valvola lamellare maggiorata: è necessario modificare il carter. Smontare il motore ed asportare con una fresa le parti indicate a disegno 2.

ENGLISH

REED VALVE

Proceeding: remove the filter box, the carburetor, the manifold and the original reed valve; fit the new reeds, insert the reed valve in its housing and fit manifold, carburetor and filter again. We suggest always checking the carburetion and cleaning the air filter.

Look at our catalogues or visit our web site www.polini.com

Horizontal Yamaha-Minarelli engines – Big Evolution: in order to house the valve modify the crankcase as indicated in picture 1.

Piaggio engines –Reed valves: fit the flow guide inserts only if they couple with the Polini rubber intake manifolds. Do not use the inserts with the original intake manifolds.

Piaggio engines – uprated reed valve: it is necessary to modify the crankcase. Disassemble the engine and using a cutter remove the area indicated in drawing 2.

FRANÇAIS

BOITE A CLAPETS

Procédé: démonter la boîte du filtre, le carburateur, la pipe d'admission et la boîte à clapet d'origine; monter la nouvelle boîte à clapets, insérer la soupape dans son logement et remonter la pipe d'admission, le carburateur et le filtre. On souhaite de toujours vérifier la carburation et de nettoyer le filtre à air.

Consultez nos catalogues ou notre site web www.polini.com.

Moteurs Yamaha-Minarelli horizontal-Big Evolution: pour le logement de la soupape, travailler le carter comme indiqué dans le dessin 1.

Moteurs Piaggio – boîte à clapets: monter les insertions guide-flux seulement si couplées avec la pipe d'admission en caoutchouc Polini.

Ne pas utiliser les insertions avec la pipe d'admission d'origine.

Moteurs Piaggio – boîte à clapets majorée: il faut modifier le carter. Démontez le moteur et fraiser les parties indiquées dans le dessin 2.

ESPAÑOL

VÁLVULA LAMINAR

Procedimiento: desmontar la caja filtro, el carburador, el colector y la válvula laminar original; montar la nueva caja de las laminas, insertar la válvula laminar en su alojamiento y volver a montar colector, carburador y filtro. Aconsejamos siempre averiguar la carburación y limpiar siempre el filtro de aire.

Consultar nuestros catálogos o nuestra pagina web www.polini.com

Motores Yamaha-Minarelli horizontales - Big Evolution: antes de poner la válvula modificar el carter como indicado en el dibujo 1.

Motores Piaggio – válvula laminar: montar los insertos guía de flujo solo si acoplados al colector de aspiración de goma Polini.

Nunca usar insertos con el colector de aspiración original.

Motor Piaggio – válvula laminar aumentada: es necesario modificar el carter: Desmontar el motor y quitar por medio de una fresa las partes indicadas en el dibujo 2.

DEUTSCH

LAMELLENSICHERUNG

Verfahren: den Filterkasten, den Vergaser, den Ansaugsammler und die Originallamellensicherung ausbauen, dann das neue Lamellenpaket montieren. Die Lamellensicherung in ihren Sitz einlegen und den Ansaugsammler, den Vergaser und den Filter wieder einmontieren. Wir empfehlen immer eine Prüfung der Vergasung durchzuführen, und den Luftfilter zu reinigen.

Schlagen Sie unsere Kataloge oder unsere Internet-Site www.polini.com nach.

Horizontalmotoren Yamaha-Minarelli -Big Evolution: für den Lamellensicherungssitz, das Motorgehäuse wie im Bild 1 arbeiten.

Motoren Piaggio - Lamellensicherung: Die Fluxführungen montieren, nur wenn sie mit dem Gummi-Ansaugsammler Polini gepaart sind.

Die Fluxführungen nicht mit dem Original-Ansaugsammler verwenden.

Motoren Piaggio – überdimensionierte Lamellensicherung: es ist notwendig das Motorgehäuse zu bearbeiten. Den Motor ausbauen und die Seiten wie im Bild 2 fräsen.

1

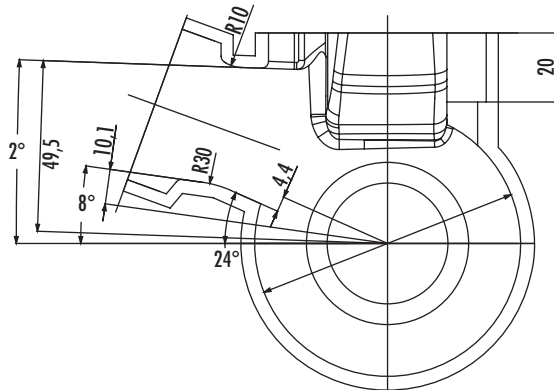

2

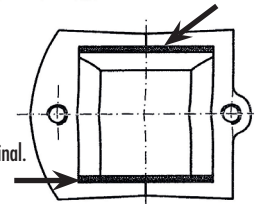
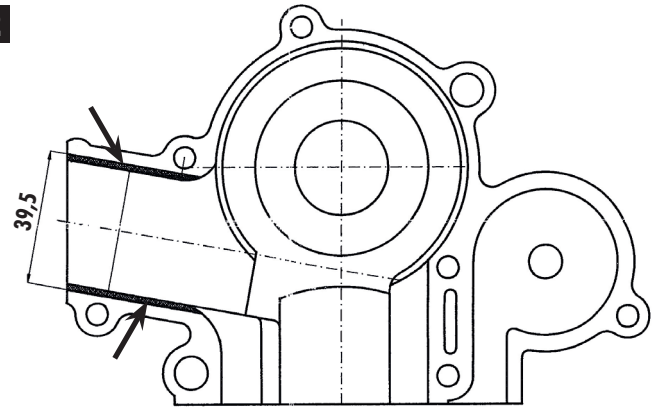

- Parti da asportare parallelamente alla superficie originale.
- Parts to remove in parallel at the original surface.
- Parties à enlever parallèlement à la surface d'origine.
- Teilen parallel der Originalfläche wegzunehmen.
- Partes que se deben quitar paralelamente a la superficie original.

HIGH QUALITY
HQ
 TESTED

polini motori®
Proforma il meglio in massimo